

Elektromos kés és fúróhegy élező 180W



Használati utasítás
Az eredeti utasítások fordítása

Köszönjük, hogy megvásárolta termékünket, kívánjuk, hogy elégedett legyen a használatával.

Ön egy olyan daráló tulajdonosa lett, amelyet maximális biztonság és könnyű használat jellemez, megbízható, nagy teljesítményű, gyorsan telepíthető készülék. Bár használata egyszerű, működésének meg kell felelnie az ebben az kézikönyv és a felhasználási területre vonatkozó egészségügyi és biztonsági előírások.

KEZDETI FIGYELMEZTETÉSEK

1. A dugónak illeszkednie kell a csatlakozóaljzathoz. Soha ne módosítsa a dugót semmilyen módon. Az aljzathoz illeszkedő, változatlan dugó csökkenti az áramütés veszélyét.
2. Kerülje a test érintkezését földelt felületekkel, például sütőkkel, ventilátorokkal és hűtőszekrényekkel. Ha a teste földelve van, megnő az áramütés veszélye.
3. Ne tegye ki az elektromos szerszámokat esőnek vagy nedves környezetnek. A szerszámba kerülő víz növeli az áramütés veszélyét.
4. Hosszabbító kábel használata esetén a vezeték vastagságának legalább ugyanolyan vagy vastagabbnak kell lennie, mint a tápkábel átmérője. A sérült vagy kopott hálózati kábel növeli az áramütés veszélyét.
5. Ne használja a szerszámot, ha a dugó vagy a tápkábel sérült.
6. Legyen óvatos, amikor szerszámokkal dolgozik. Ne használja a szerszámot alkohol, kábítószer vagy gyógyszer hatása alatt. Kétség esetén ne használja a szerszámot.
7. Használjon megfelelő védőfelszereléseket. A szerszámokkal végzett munka során viseljen védőszemüveget, porvédő maszkot, csúszásmentes lábbelit és fülvédőt.
8. Kerülje el a szerszám véletlen elindítását. Csatlakoztatás előtt győződjön meg arról, hogy a kapcsoló a OFF.
9. A szerszám használata előtt távolítsa el az összes beállítókulcsot. Az elektromos szerszám forgó részeire erősített kulcs sérülést okozhat!
10. Munkavégzés közben tartsa meg a stabil testhelyzetet és az egyensúlyt. Ez lehetővé teszi a berendezés jobb irányítását előre nem látható helyzetek esetén.
11. Viseljen megfelelő munkaruházatot. Ne viseljen laza ruházatot vagy ékszereket, mivel azok beakadhatnak a szerszám mozgó részeibe. A szerszámokkal végzett munka során ajánlott olyan cipőt viselni, amelynek csúszásmentes talp. A hosszú haját megfelelően védeni kell. Mindig viseljen megfelelő védőruházatot.
12. Teljesen tilos a csiszológép munkafurataiba tárgyakat, valamint apró elemeket, például csavarokat behelyezni.

13. Ha bármilyen eltérést talál, azonnal lépjen kapcsolatba a kereskedővel.

14. Bármilyen szabálytalan rezgés vagy zaj elengedhetetlen a műszeregység megfelelőségének ellenőrzéséhez.
15. A késcsiszoló kezelőknek érvényes egészségügyi és biztonsági képzéssel kell rendelkezniük.
16. Ne használjon elektromos szerszámokat sérült kapcsolóval. A kapcsolóval nem működtethető szerszámok veszélyesek, és meg kell javítani őket.
17. A tartozékok beállítása, javítása vagy cseréje előtt válassza le a szerszámot az áramforrásról.
18. Rendszeresen karbantartja a szerszámokat. Győződjön meg arról, hogy nincsenek meglazult vagy meghibásodott mozgó alkatrészek, sérült szerszámalkatrészek vagy egyéb olyan hibák, amelyek akadályozhatják a megfelelő működést. felszerelés. Ha valamilyen hibát talál, azonnal javítsa meg a készüléket. Sok meghibásodás a rossz karbantartás következménye.
19. A sérült kapcsolót hivatalos szervizközpontnak kell kicserélnie. Ne használja a szerszámot nem működő kapcsolóval.
20. Bekapcsolt állapotban ne hagyja felügyelet nélkül a szerszámot. A munkahely elhagyása előtt mindig kapcsolja ki a szerszámot, és várja meg, amíg az teljesen leáll.

A MUNKA MEGKEZDÉSE ELŐTT

1. A szerszámot 230V 50Hz-es feszültségről kell táplálni.
2. Ha hosszabbító kábelt használ, győződjön meg róla, hogy a vezeték mérete legalább azonos a következőkkel
a következőkkel
vagy nagyobb, mint a tápkábel mérete.
3. A munka megkezdése előtt győződjön meg arról, hogy a gép teljesen működőképes, és gondosan ellenőrizze a hálózati kábel állapotát.
4. Az első menet során hagyja a szerszámot üresen kb. 1 percig, ez idő alatt ellenőrizze a csiszológép helyes működését. Figyeljen a zavaró hangokra és rezgésekre.
5. A teszt elvégzése után néhányszor kapcsolja be és ki az élezőt, és várja meg, amíg a csiszolókorong teljesen megáll, így ellenőrizheti a gomb működését.

MUNKAHELY

1. A munkahelynek rendezettnek és jól megvilágítottnak kell lennie.
2. Ülve végezzen éles vágásokat, használjon olyan ülést, amelynek háttámla.
3. Könnyítsd meg magad, ha kényelmetlenül érzed magad, állítsd át a pozíciódat.
4. Az asztallapnak, amelyre a darálót helyezi, tisztának és stabilnak kell lennie. Ez megakadályozza a további zajt.
5. A helyiségnek jó szellőzéssel kell rendelkeznie.

TÁROLÁS ÉS KARBANTARTÁS

1. Tárolja a szerszámot a kapcsoló 0 / OFF állásban.
2. Amikor nem használja, tartsa a szerszámot zárt helyen, gyermekek elől elzárva.
3. Tárolja a darálót az eredeti csomagolásban.

MODULOK TELEPÍTÉSE

FIGYELMEZTETÉS - A modulok cseréjekor a hálózati dugót ki kell húzni a hálózati aljzatból, hogy a szerszám véletlen elindulását megakadályozza.

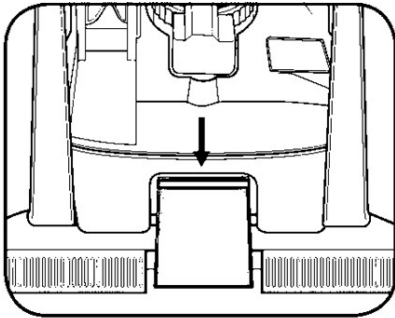

A modul az alapon lévő retesz megnyomásával távolítható el.

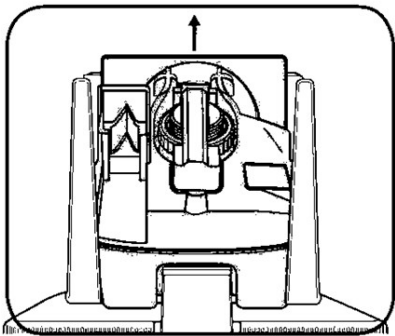

A feloldás után emelje fel a modult.

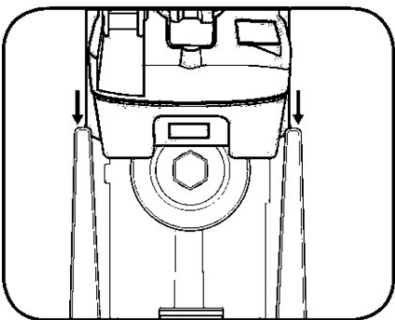

A modult úgy kell beszerezni, hogy behelyezi a vezetőkbe, majd addig nyomja, amíg a retesz a helyére nem kattán.

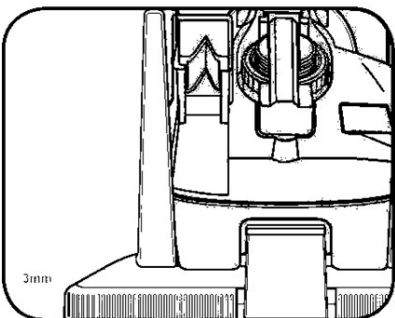

A modul reteszése ellenére a modulnak körülbelül 3 mm hézagja lehet, ami normális.

A LEGGYAKORIBB PROBLÉMÁK ÉS MEGOLDÁSUK

Enyhe szikrázás látható a motortestben működés közben.

Ez a kefmotor normál működése. Ha a jelenség nem fokozódik, nem kell korrekciós intézkedést tenni.

A kihegyezett élek színezettek

Ez az élezett anyag túlmelegedésének jele. Élezés közben szüneteket kell tartani, az élezés között vízzel is hűtheti az anyagot. Ne felejtse el azonban az őrlőmodul nem kapott nedvességet.

Az élezett él szaggatott, és az eredmény nem kielégítő.

Ez a csiszolófej kopásának jele. Cserélje ki a fejet.

Nagy vibráció indításkor.

Az ok gyakran a vágófej sérülése vagy kopása. Cserélje ki a fejet.

MŰSZAKI ADATOK

Modell:	M22292
Teljesítmény:	180 W
Tápegység:	230V/50Hz
Sebesség:	6 700 fordulat/perc
Fúró átmérő:	3-10mm
Maximális vésőszélesség:	50 mm
Kések és ollók:	egyenes élűek

A köszörű oldalnézetből

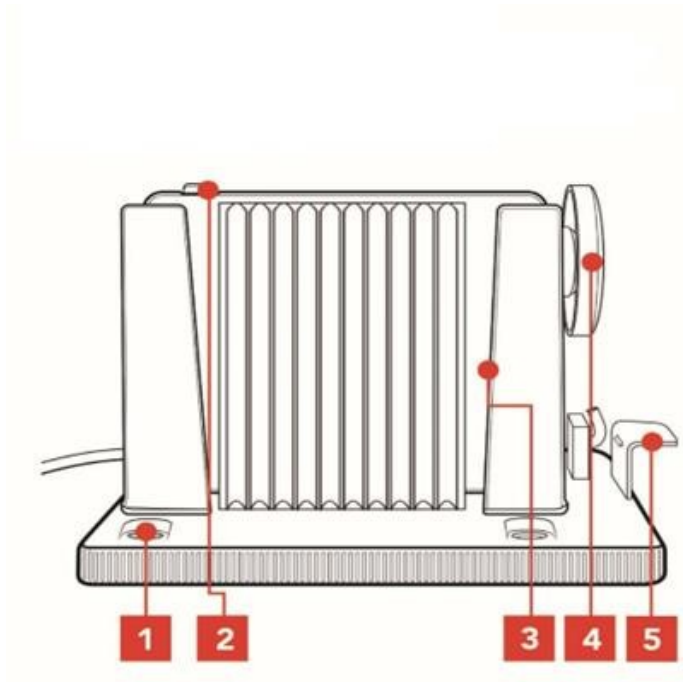

1. Szerelőnyílások
2. Főkapcsoló
3. Moduláris vezetők
4. Csiszolókorong
5. Rögzítő klipsz

Élezőmodul késekhez és ollókhoz

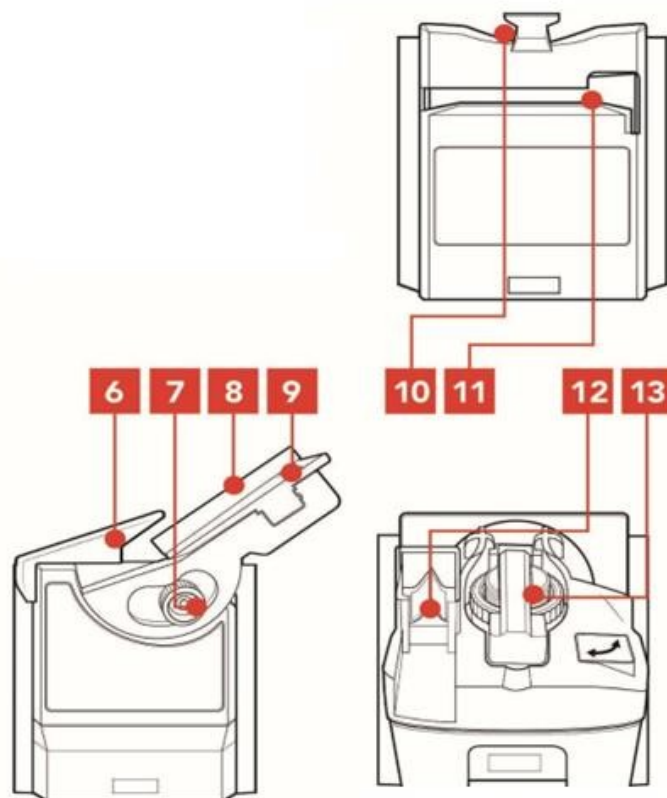

6. Borító
7. Szögbeállítás
8. Keskeny szerszámvezető
9. Mágnesek
10. Késélező lyuk
11. Vájat az olló élezéséhez
12. V. útmutató
13. Fogantyú fúrószárok élezéséhez

Élezőmodul vésőkhöz és pengékhez Fúró élezőmodul

A fúróhegy élezése

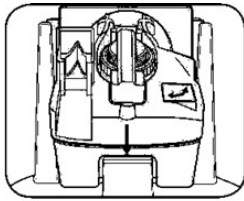

1. Szerelje be a fúrósár élező modult.
Egy jellegzetes kattanas biztosítja a modul biztonságos rögzítését.

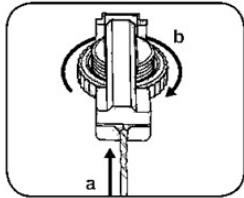

2. Szerelje szét a tokmányt, majd helyezze be a fúrófejet a tokmányba, majd húzza meg a tokmányt, hogy a fúrófej mozoghasson.

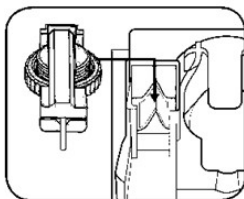

3. Helyezze be a nyelet a trimmerbe a v-vezetőken (minta).

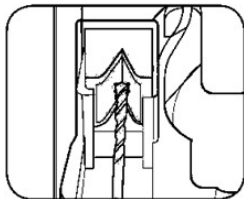

4. Nyomja meg a fúrósárat a V-vezetőhöz enyhén balra és jobbra elforgatva. Amíg a fúrósár a tartóban középre nem kerül.

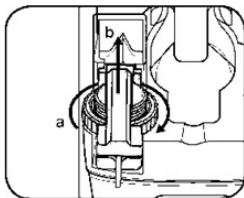

5. Húzza meg a fúrósár tartóját, hogy megakadályozza annak elmozdulását.

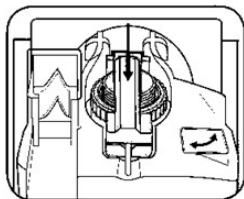

6. Szerelje be a konzolt a középső nyílásba.

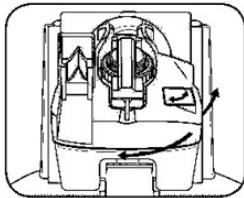

7. Indítsa el a csiszológépet, majd csúsztassa el a felső részt jobbra és balra, és fúrja meg.
enyhe nyomással élesítse.

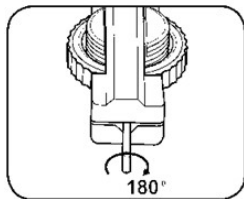

8. Szerelje szét a tokmányt, fordítsa el a fúrót 180°-kal, majd ismételje meg a 4. lépést.

7-re, és élezze meg a fúrósár másik hegyét.

Vésők élezése

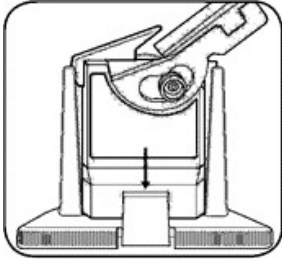

1. Szerelje be a vésőélező modult.

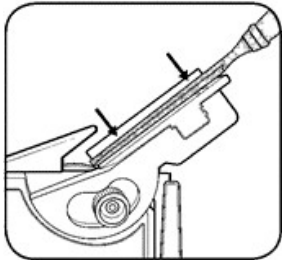

2. Helyezze a vésőt a mágnestartóba.



3. Lazítsa meg a szögbeállító gombot, állítsa be a véső kívánt élezési szögét, majd húzza meg a gombot a fogantyú stabilizálása érdekében.

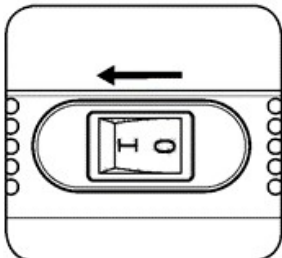

4. Indítsa el a darálót.

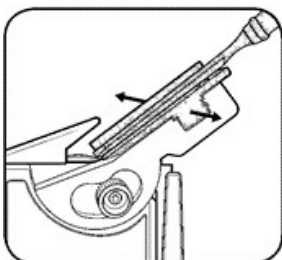

5. Helyezze a vésőt, majd győződjön meg róla, hogy egyenletesen helyezkedik el a tartóban.

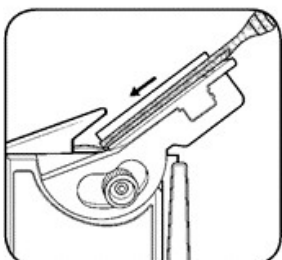

6. Csúsztassa a vésőt a csiszolófej felé. Élezéskor ügyeljen arra, hogy ne melegítse túl az anyagot.

Készítés

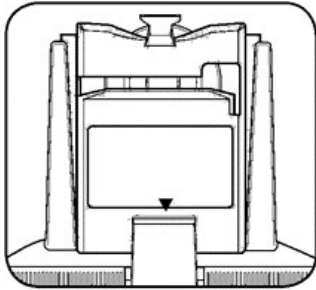

1. Szerelje be a készítő modult.

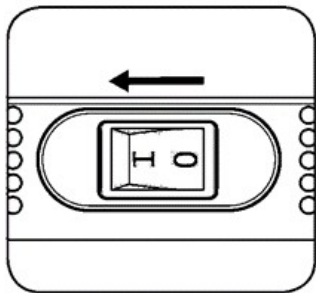

2. Indítsa el a darálót.

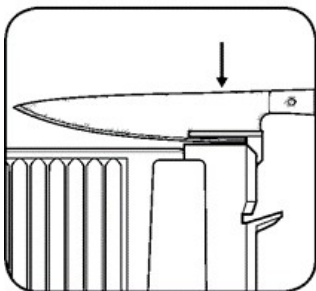

3. Kezdje az élezést a nyél felől, óvatosan helyezze a pengét az élezőfejbe.

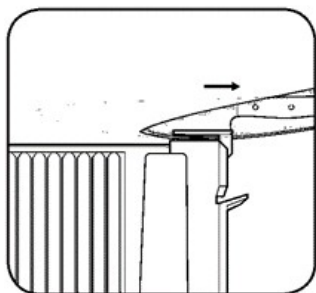

4. Próbálja meg a pengét az alakjának megfelelően vezetni. Ezután élezze meg a penge másik élét.

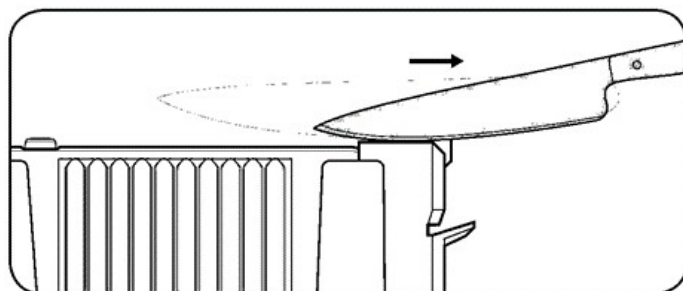

5. Ismétlje meg az élezést felváltva, amíg a széle éles és sima nem lesz.

Olló élezése

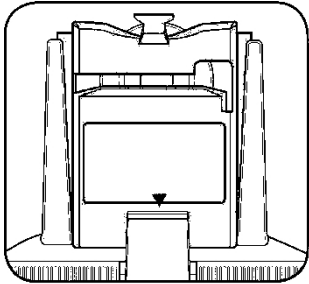

1. Telepítse az ollóélező modult.

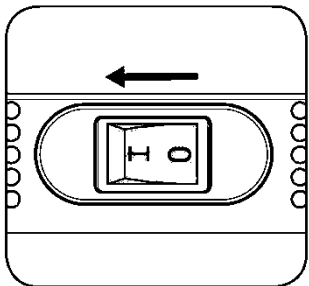

2. Indítsa el a darálót.

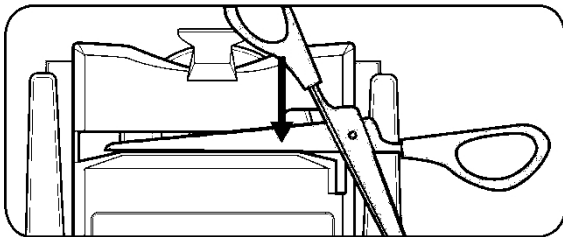

3. Helyezze a nyitott ollót a nyílásba úgy, hogy a vágóél érintkezzen a vágófejjel.

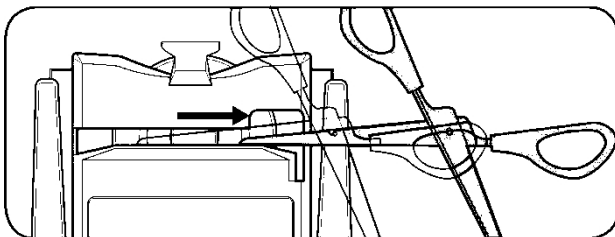

4. Csúsztassa az éleket teljes hosszában. Ismétlje meg ezt a második pengével.